

Bruksanvisning och reservdelskatalog Verti-Knife®

Modell 1600

Serienummer:

Översättning av den ursprungliga
bruksanvisningen

REDEXIM

Kwekerijweg 8
3709 JA Zeist
the Netherlands
T: (31)30 6933227
F: (31)30 6933228
E: verti-drain@redexim.com
www.redexim.com

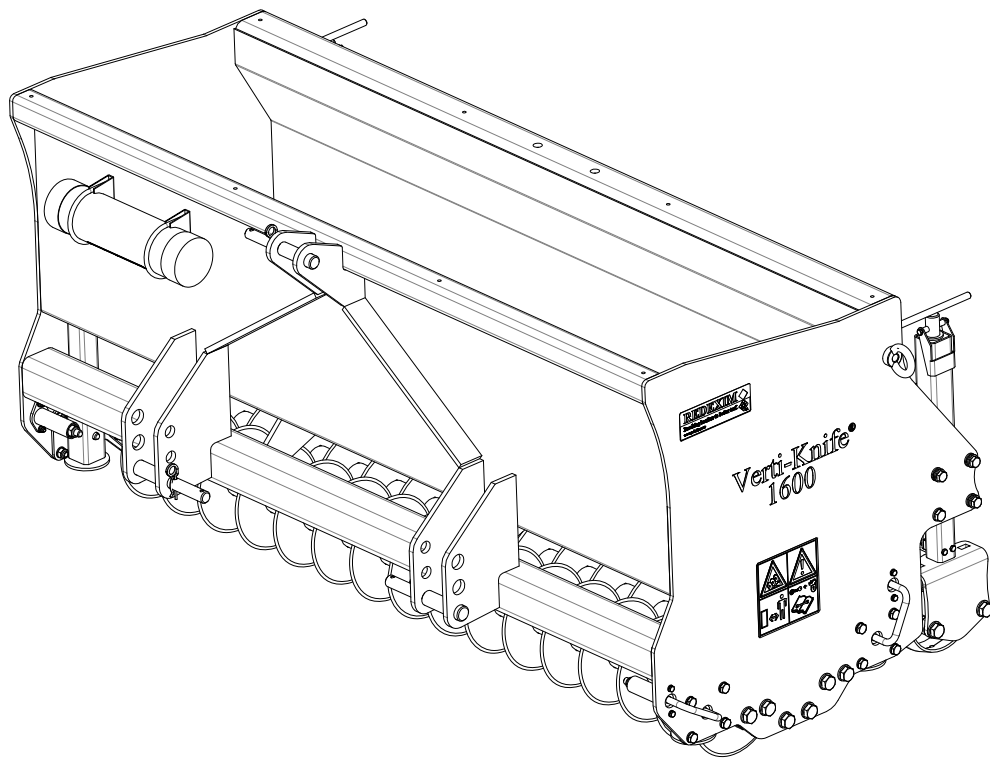
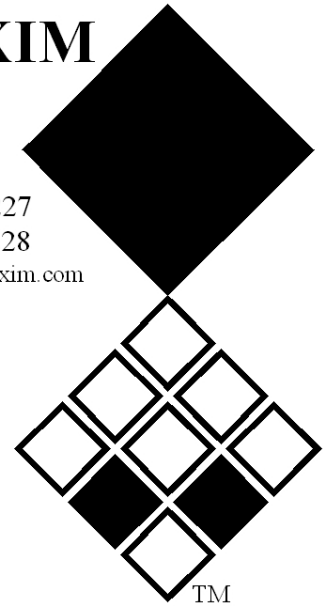

OBS:

FÖR SÄKER ANVÄNDNING AV MASKINEN OCH FÖR BÄSTA RESULTAT ÄR DET AV STÖRSTA VIKT ATT MAN LÄSER DENNA BRUKSANVISNING ORDENTLIGT INNAN ANVÄNDNING AV VERTI-KNIFE®.



FÖRORD

Grattis till ditt köp av Verti-Knife®. För en säker och varaktig funktion av denna Verti-Knife® är det nödvändigt att man (låter läsa och förstå) läser och förstår denna bruksanvisning. Utan fullständig kännedom av innehållet kan man inte arbeta med maskinen på ett säkert sätt. Verti-Knife®-maskinen är inte en fristående maskin. Det åligger användaren att använda lämplig traktor till detta ändamål. Dessutom måste användaren kontrollera kombinationen traktor/Verti-Knife® när det gäller säkerhetsfrågor, t.ex. buller, bruksanvisningar och riskanalys.

Verti-Knife®-maskinen är endast avsedd för användning på gräsmattor eller områden där gräs kan växa.

På de följande sidorna behandlas i första hand de allmänna säkerhetsinstruktionerna. Varje användare bör känna till och tillämpa dessa instruktioner. Därefter följer ett registreringskort, som ska skickas tillbaka för att kunna åtgärda eventuella garantianspråk längre fram.

I denna bruksanvisning beskrivs många instruktioner, som presenteras i nummerordning.

Man bör agera i enlighet med denna ordning. Om det markeras med  indikerar detta en säkerhetsinstruktion. Om det används en , innebär detta ett tips och/eller kommentar. All information och tekniska specifikationer var de senast tillgängliga när detta dokument publicerades. Designspecifikationer kan ändras utan förvarning.

Detta dokument är en översättning av den ursprungliga bruksanvisningen.

Bruksanvisningen på originalspråk (nederländska) finns tillgänglig på begäran

GARANTIVILLKOR

DENNA VERTI-KNIFE® MASKIN TILLHANDAHÅLLS MED GARANTI MOT MATERIALFEL. DENNA GARANTI GÄLLER FÖR EN PERIOD AV 12 MÅNADER RÄKNAT FRÅN INKÖPSDATUM.

VERTI-KNIFE® -MASKINENS GARANTIER OMFATTAS AV "GENERAL CONDITIONS FOR SUPPLY OF PLANT AND MACHINERY FOR EXPORT, NUMBER 188" (allmänna villkor för leverans av anläggningar och maskiner för export, nummer 188), SOM PUBLICERAS INOM RAMEN FÖR FNs EKONOMISKA KOMMISSION FÖR EUROPA.

REGISTRERINGSKORT

För din egen information, fyll i följande tabell:

Serienummer maskin	
Återförsäljarens namn	
Inköpsdatum	
Kommentarer	

! SÄKERHETSFÖRESKRIFTER !

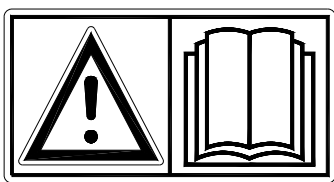

Figur 1

Verti-Knife®-maskinen har utformats för säker användning. Säker användning är endast möjlig om man fullständigt följer säkerhetsanvisningarna i denna manual.

Läs och förstå (Figur 1) manualen innan du börjar använda Verti-Knife®-maskinen.

Om maskinen inte används som beskrivs i bruksanvisningen kan det uppstå risk för personskador eller skador på Verti-Knife®-maskinen.

- (1) Verti-Knife®-maskinen är endast avsedd för bearbetning av gräsmattor eller områden där gräs kan växa. All annan användning klassas som otillbörlig användning. Vid otillbörlig användning och skador till följd av det, åtar sig tillverkaren inget ansvar: samtliga associerade risker är helt och hållet av användarens ansvar. Med fackmannamässig användning menas även att man utför de drifts-, underhålls- och reparationsanvisningar enligt tillverkarens föreskrifter.

Vid otillbörlig användning och skador till följd av det, åtar sig tillverkaren inget ansvar: samtliga associerade risker är helt och hållet av användarens ansvar.

Med fackmannamässig användning menas även att man, i tid och på rätt sätt, utför de drifts-, underhålls- och reparationsanvisningar enligt tillverkarens föreskrifter.

Inspektera området som ska bearbetas innan du börjar använda Verti-Knife®-maskinen. Avlägsna lösa hinder och undvik ojämna partier.

- (2) Verti-Knife® är tillverkad enligt de senaste tekniska rönerna och ska användas på ett säkert sätt.

Om maskinen används, servas eller repareras av obehöriga personer kan personskador uppstå både hos användaren och på tredje man. **Detta bör undvikas!**

Använd alltid Verti-Knife®-maskinen i kombination med rätt traktor enligt beskrivningen i de tekniska specifikationerna.

- (3) Samtliga personer som har utsetts av ägaren för att sköta drift, underhåll eller reparationer av Verti-Knife® ska ha läst och förstått bruksanvisningen och i synnerhet kapitlet **Säkerhetsinstruktioner**.

Användaren är ansvarig för en **säker traktor/Verti-Knife® kombination**. **Enheten ska testas** när det gäller buller, säkerhet, risk och bekvämlighet. Man ska även ordna med bruksanvisningar.

- (4) Användaren är **skyldig** att innan han/hon tar Verti-Knife®-maskinen i bruk, inspektera den avseende **synliga skador och defekter**. Modifikationer på Verti-Knife® (inklusive drift) som kan påverka säkerheten, måste omedelbart åtgärdas. Ändringar, modifikationer eller tillval till Verti-Knife®-maskinen (förutom de som har godkänts av tillverkaren) är i princip inte tillåtna av säkerhetsskäl.

Om det har utförts **modifikationer** på Verti-Knife[®]-maskinen ogiltigförklaras den nuvarande CE-märkningen och det åläggs personen som har utfört sådana modifikationer att **själv** ordna en ny **CE-märkning**.

Kontrollera före varje idrifttagande av Verti-knife[®] om det finns lösa bultar/muttrar/maskindelar.

Kontrollera hydrauliska slangar regelbundet, om sådana finns, och byt ut dessa när de har skadats eller uppvisar åldringssymptom. De nya slangarna skall uppfylla tillverkarens tekniska krav.

Om det finns ett hydrauliskt system måste systemet **alltid** vara trycklöst innan man påbörjar arbeten på systemet.

Om skyddskåpor och säkerhetsdekalering saknas ska Verti-Knife[®] **ALDRIG** användas.

Kryp **ALDRIG** ner under Verti-Knife[®]-maskinen.
Om det behövs kan man luta Verti-Knife[®]-maskinen.

Kliv **ALDRIG** ner från traktorn om motorn fortfarande är i gång.

Vid underhåll, justeringar eller reparationer är det nödvändigt att blockera Verti-Knife[®]-maskinen för att förhindra att den sjunker/rullar iväg/skjuts iväg.

Vid underhåll, justeringar och reparationer **ska man alltid stänga av traktormotorn, ta ut nyckeln ur tändlåset.** (Figur 2)

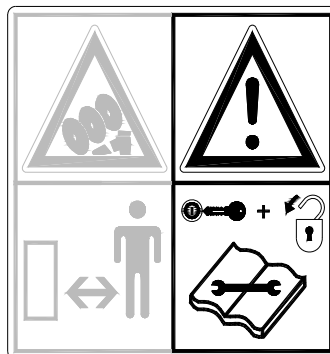

Figur 2

Använd vid underhåll eller reparation uteslutande originaldelar till Verti-Knife[®]-maskinen med hänsyn till maskinens och användarens säkerhet.

Justerings- och reparationsarbeten på Verti-Knife[®]-maskinen får endast utföras av behörig teknisk personal.

Se till att föra en förteckning över utförda reparationer.

- (5) Förutom anvisningarna i denna bruksanvisning skall också de allmänt gällande hälso- och säkerhetsbestämmelserna följas.

Vid användning på allmän väg gäller även tillämpliga trafikbestämmelser.

Transport av personer är inte tillåten!

Använd inte Verti-Knife[®]-maskinen i mörker, vid häftigt regn/storm eller på sluttningar med en lutning större än 20 grader.

- (6) Innan arbetet påbörjas, måste alla personer som ska använda Verti-Knife[®]-maskinen vara bekanta med alla dess funktioner och kontroller.

Koppla Verti-Knife[®]-maskinen enligt föreskrifterna på dragfordonet (**Risk för skador!**)

Se till innan du kör iväg att du har bra sikt, såväl på nära som på långt håll.

På båda sidor av Verti-Knife[®]-maskinen har man placerat säkerhetsdekaler på sidopanelen (Figur 5) med en likartad lydelse. Dessa säkerhetsdekaler ska vara klart synliga och läsbara, och ska ersättas om de är skadade.

Under driften får **INGA personer befinna sig i riskområdet** av Verti-Knife[®]-maskinen, eftersom det finns en risk för personskador på grund av rörliga delar. (Figur 3)

Håll minst 4 meters avstånd! (Figur 4)

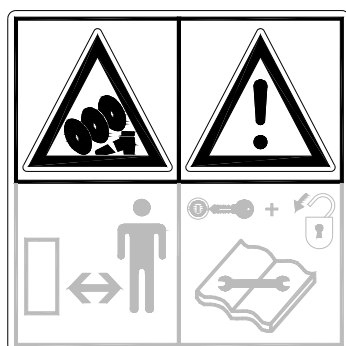

Figur 3

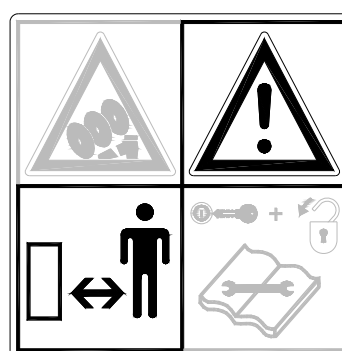

Figur 4

Observera den högsta tillåtna belastningen på dragfordonet.

Se till att använda ändamålsenlig klädsel. Använd kraftiga skor med stålhätta, långa byxor, långt hår tillbakabundet och inga lösa klädesplagg.

(7) Placering säkerhetsdekal. (Figur 5.)

921.280.402



900.280.402

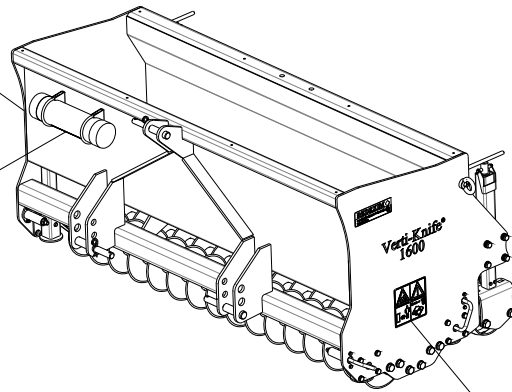

921.280.402

Bild 5

Spillojor/-fetter är skadliga för miljön, bortskaffa dessa enligt gällande föreskrifter



EU-FÖRKLARING

Vi,

Redexim BV
Utrechtseweg 127
3702 AC Zeist, Nederländerna

Vi försäkrar helt under eget ansvar att produkten

VERTI-KNIFE MED MASKINNUMMER SOM ANGES PÅ MASKINEN OCH I DENNA BRUKSANVISNING.

Som denna försäkran avser är i överensstämmelse med bestämmelserna i maskindirektivet 2006/42/EG.

Zeist, den 26 juli 2011

A.C. Bos
Manager Drift & Logistik
Redexim Holland

INNEHÅLLSFÖRTECKNING

GARANTIVILLKOR	2
REGISTRERINGSKORT	2
! SÄKERHETSFÖRESKRIFTER !	3
EU-FÖRKLARING	7
1.0 TEKNISKA DATA.....	9
2.0 ALLMÄN BESKRIVNING.....	9
3.0 FÖRSTA INSTALLATIONEN, ATT LYFTA NER MASKINEN FRÅN PALLEN.....	10
4.0 SÅ HÄR GÖR MAN MASKINEN KLAR FÖR ANVÄNDNING.....	11
5.0 ANSLUTNING TILL TRAKTORN.....	12
6.0 JUSTERING ARBETSDJUP.....	13
7.0 KÖRHASTIGHETEN	14
8.0 ANVÄNDA VERTI-KNIFE®	14
9.0 START-/STOPPROCEDUR.....	14
10.0 TRANSPORT AV VERTI-KNIFE®	15
11.0 KOPPLA BORT VERTI-KNIFE®	16
12.0 FELSÖKNING.....	17
13.0 UNDERHÅLL	17
14.0 RENGÖRING AV VERTI-KNIFE®	18
15.0 BYTE AV KNIVARNA	18
16.0 TILLVAL: RULLE MED STORA KNIVAR	19

1.0 TEKNISKA DATA

Modell	1600
Arbetsbredd	1,6 m
Arbetsdjup	Disk Ø200 till 40 mm Disk Ø450 till 100 mm
Traktorns hastighet	Obegränsad, beroende på typ av traktor och tillståndet av underlaget som ska bearbetas.
Vikt	370 kg (816 lbs)
Volym behållare	0,205 m ³ (7.24 ft ³)
Antal knivar	1 axel med 16 x Ø200 mm knivar 1 axel med 15 x Ø200 mm knivar Alternativ: 1 axel med 6 x Ø450 mm knivar
Avstånd mellan knivarna	97 mm vid Ø200 mm knivar 290 mm vid Ø450 mm knivar
Tjocklek på knivarna	Ø200 – 3 mm Ø450 – 4 mm
Rekommenderad traktor Minsta lyftkapacitet	40 hk 450 kg/990 lbs tjänstevikt 770 kg/1694 lbs behållare fylld med sand
Maximal bearbetningskapacitet	Med en hastighet av 10 km/h (6,2 mph) 16000 m ² (172222 ft ²)
Trepunktsanslutning	Cat. 1 & 2
Standard maskindelar	- Dubbelaxel med Ø200 mm knivar - Höjjusterbar bakre vals - Inbyggda frånskjutben - Verktygslåda med handbok
Alternativ	- Enkel axel med Ø450 mm knivar

2.0 ALLMÄN BESKRIVNING

Verti-Knife är en bearbetningsmaskin för genomskärning av grässkiktet.

3.0 FÖRSTA INSTALLATIONEN, ATT LYFTA NER MASKINEN FRÅN PALLEN

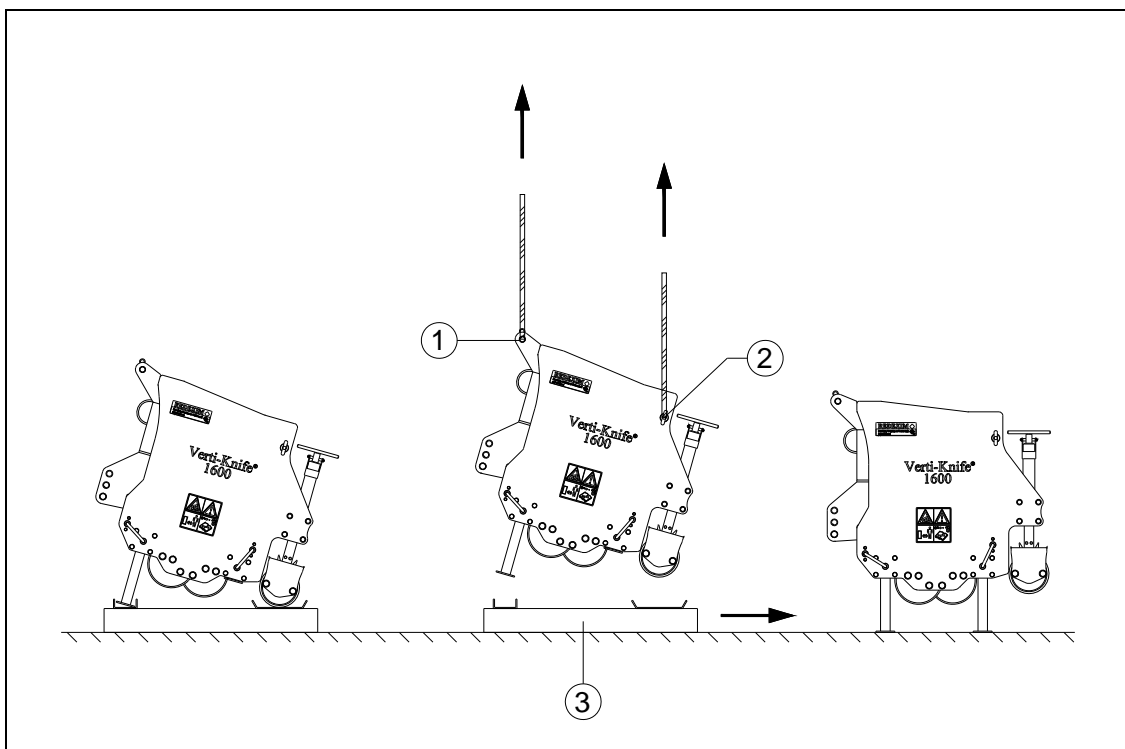

Figur 6

Maskinen står snett på pallen. För att ta bort pallen och få maskinen vågrätt på marken ska man göra som följer (Figur 6):

⚠ !! KRYP ALDRIG UNDER MASKINEN !!

1. Fäst en kabel till den övre trepunkten (1) och lyftpunkten (2) på båda sidor av maskinen.

⚠ !!Se till att kabeln/kran/lyft kan lyfta minst 500 kg (1100 lbs)!!

2. Lyft maskinen från pallen (3) och dra bort den underifrån maskinen.
3. Justera de bakre frånskjutsfötterna till det lägsta läget.
4. Sänk maskinen på ett stadigt och kontrollerat sätt tills den vilar helt på underlaget.

⚠ !! OBS HÅLL AVSTÅNDET, MASKINEN KAN BÖRJA RÖRA SIG!

5. Ta bort kabeln.
6. Koppla på maskinen bakom traktorn (se kapitel 4.0).

4.0 SÅ HÄR GÖR MAN MASKINEN KLAR FÖR ANVÄNDNING

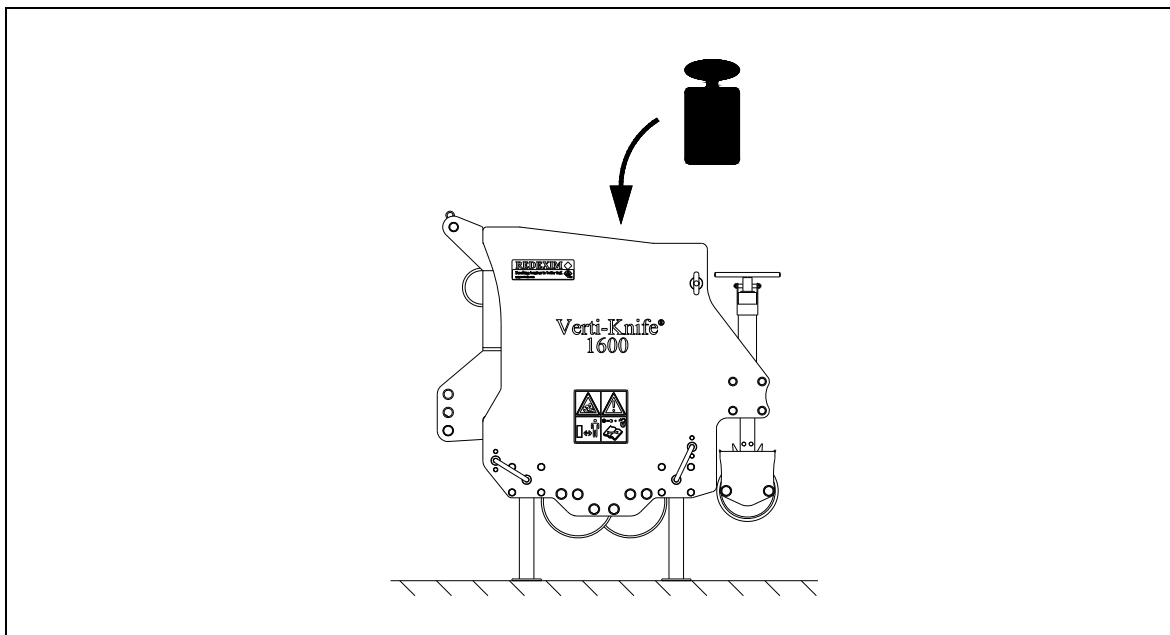

Figur 7

- **!! SE TILL ATT VERTI-KNIFE® STÅR STADIGT PÅ UNDERLAGET OCH ATT DEN INTE KAN SJUNKA ELLER RULLA IVÄG INNAN DU BÖRJAR MED ATT GÖRA MASKINEN KLAR FÖR ANVÄNDNING!!**

Maskinen är redo för användning efter den har tagits från pallen.

Vid behov kan man göra maskinen tyngre genom att fylla behållaren med vikter. Detta kan till exempel göras med sand eller grus.

5.0 ANSLUTNING TILL TRAKTORN

Kontrollförfarande innan du börjar koppla på Verti-Knife®:

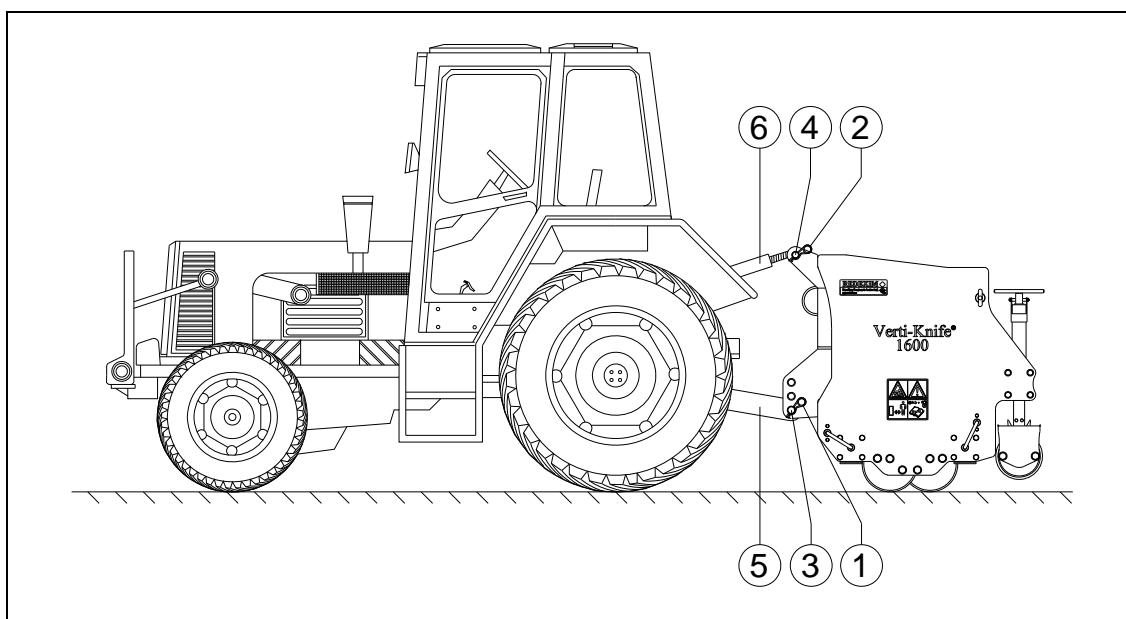

- Inspektera Verti-Knife® visuellt för synliga skador och reparera dessa om en säker drift av maskinen inte längre kan garanteras.
- Kontrollera att alla skruvar och muttrar har dragits åt.
- Kontrollera att alla säkerhetsdekaleringar finns på maskinen och att de är oskadade.
Utän dekaleringar får maskinen **ALDRIG** användas.



Figur 8

Verti-Knife® kan kopplas till traktorn med hjälp av 3-punktsfästet.

Metoden är följande: (Figur 8)

1. Avlägsna låssprintarna (1 och 2) och sprintarna (3 och 4).
2. Backa försiktigt med traktorn så att de nedre länkmarmarna (5) kan anslutas till ramen.
 **!! Kontrollera att traktorn är ordentligt blockerad och inte kan flytta sig på egen hand!**
-  **!! Stäng av traktorn innan du kliver ur den!!**
3. Förbind de nedre länkmarmarna (5) med den nedre trepunktsanslutningen på ramen med hjälp av tapparna (3) och låssprintarna (1).
4. Ställ stabilisatorn på traktorn till 100 mm axiellt slag
5. Montera den övre stängen på din traktor och skruva ut den tills den är på samma höjd som den övre 3-punktskopplingen på Verti-Knife®-maskinen.
6. Anslut den övre stängen (6) med sprinten på ramen, och säkra den med låssprinten.
7. Vrid den övre stängen (6) inåt så att den spänns åt.
 **!! Kontrollera noga att alla låssprintar är säkrade innan du lyfter Verti-Knife®-maskinen!**

6.0 JUSTERING ARBETSDJUP

Arbetsdjupet för Verti-Knife® kan justeras med hjälp av spindlarna på baksidan av maskinen (Bild 9).

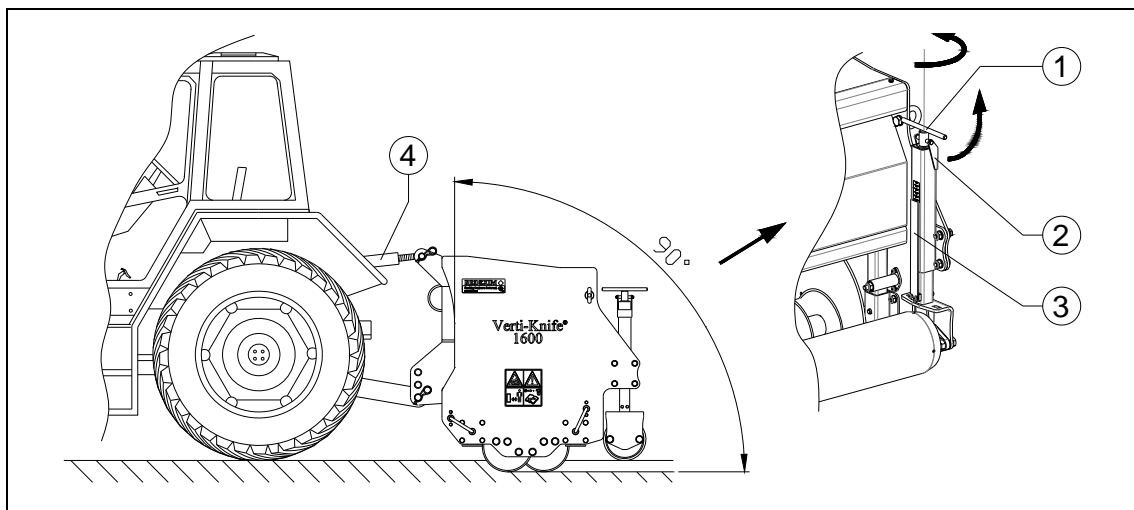

Figur 9

- ⚠ **!! Kontrollera att traktorn är ordentligt blockerad och inte kan flytta på sig spontant!**
- ⚠ **!! Stäng av traktorn innan du kliver ur den!!**

Proceduren är följande:

1. Lyft maskinen så att den hänger fritt ovanför underlaget.
2. Justera spindlarna (1) genom att vika upp låsbyglarna (2) och vrida spindlarna (1) inåt eller utåt.

- ⚠ **!! Se tekniska data för maximal djupinställning!**

3. Justera båda sidor av maskinen till samma djupinställning så att alla knivar går lika djupt ner i marken. Använd indikatorremsan (3) och de bakomliggande indikatordekalerna.
4. Fäst spindlarna (1) genom att vika ner låsbyglarna (2) på spindlarnas ovansida.
5. Låt maskinen sjunka ner till marken.
6. Ställ in maskinen horisontellt genom att vrida den övre länken (4) från traktorn inåt eller utåt.

Ställ **ALDRIG** maskinen så att det skulle kunna uppstå skador på underlaget som ska bearbetas.

7.0 KÖRHASTIGHETEN

Hastigheten på Verti-Knife® är obegränsad i teorin, men i praktiken kommer man att bestämma den högsta hastigheten med hänsyn till underlaget, knivinställningen och vilken typ av traktor som förflyttar Verti-Knife®-maskinen.
En alltför hög hastighet kan orsaka onödiga skador på maskinen.

8.0 ANVÄNDA VERTI-KNIFE®

Innan du kan börja använda Verti-Knife® på en plats ska man kontrollera följande:

1. Finns det några lösa föremål på området? Ta bort dessa först.
2. Finns det sluttningar? Den maximala lutningen för en Verti-Knife®-maskin är 20 grader. Arbeta alltid uppifrån och nedåt.
3. Finns det några kablar / ledningar i marken? Om så är fallet, ska man avgöra hur djupt de ligger, och anpassa maskinens arbetsdjup till 60 % i förhållande till rördjupet.
4. Förekommer det hårda föremål i marken? Justera arbetsdjupet.
5. Finns det risk för flygande föremål som t.ex. golfbollar, som kan avleda uppmärksamheten hos föraren? Om så är fallet ska man **INTE** använda Verti-Knife®.
6. Finns det risk för att Verti-Knife® kan sjunka, halka iväg? Om så är fallet, ska man vänta med arbetet med Verti-Knife®.
7. Om marken har frusit eller om den är mycket blöt ska man ställa in arbeten tills förhållandena har förbättrats.

9.0 START-/STOPPROCEDUR

Startproceduren är **MYCKET** viktig. Om denna procedur inte utförs såsom beskrivet nedan, kan det uppstå allvarliga skador på Verti-Knife®-maskinen.

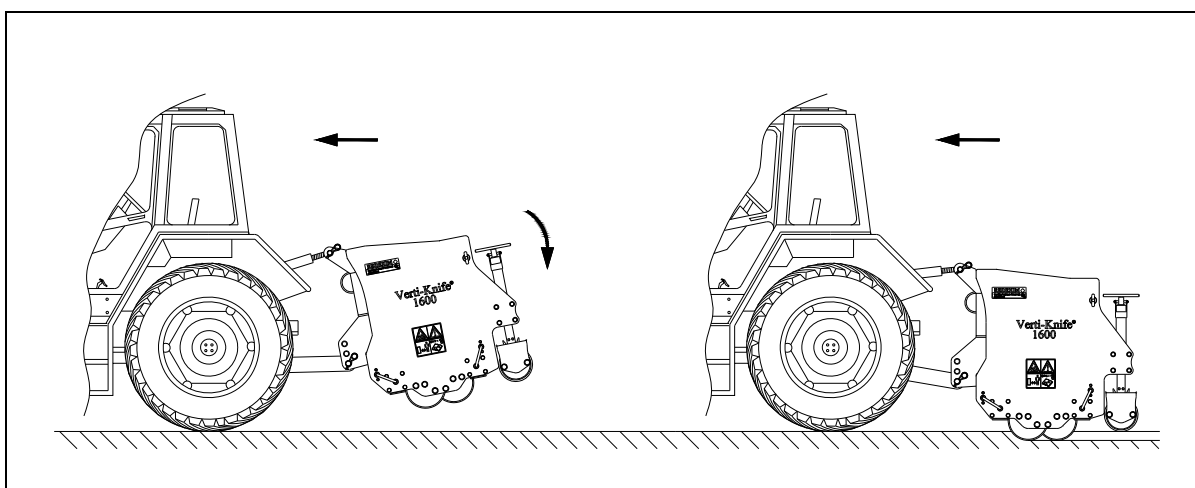

Figur 10

Startproceduren är enligt följande (Figur 10):

1. Observera Verti-Knife® ordentligt och kontrollera om alla komponenter fungerar som de ska.

⚠ !! Om inte måste problemen rättas till innan man börjar använda Verti-Knife® !!

2. Koppla Verti-Knife®-maskinen på traktorn enligt beskrivningen i kapitel 4.0.
3. Lyft upp Verti-Knife®-maskinen.

4. Kör till den plats där arbetet ska påbörjas.
5. Ställ in arbetsdjupet enligt beskrivningen i kapitel 5.
6. Lägg i rätt växel på traktorn
7. Kör traktorn framåt och sänk ner Verti-Knife[®]-maskinen med en flytande rörelse på marken.
8. Öka hastigheten till bästa möjliga hastighet som passar ytan som ska bearbetas.



Arbeta i raka linjer, kurvor kan orsaka skador på ytan som ska bearbetas.

Stannar gör man enligt följande:

1. Minska hastigheten på traktorn.
2. Lyft upp Verti-Knife[®] under körning vid låg hastighet i en rak linje från marken.



När Verti-Knife[®] lyfts upp från underlaget i en kurva eller när maskinen står still kan detta orsaka skador på marken.

3. Kör till nästa plats och börja om igen enligt beskrivningen i början av detta kapitel.

10.0 TRANSPORT AV VERTI-KNIFE[®]

Användaren är ansvarig för transporten av Verti-Knife[®] bakom traktorn på allmän väg. Läs gällande lagstiftning beträffande reglerna.

Man får köra med en maximal hastighet på 12 km/h (7.5 mph) över öppna fält med Verti-Knife[®] i upphöjt läge, på grund av Verti-Knife[®]-maskinens vikt.

En högre hastighet kan vara farlig för föraren/åskådare och kan även skada maskinen.



!! När maskinen lyfts från marken bör minst 20 % av traktorns vikt ligga på framaxeln. !!

11.0 KOPPLA BORT VERTI-KNIFE®

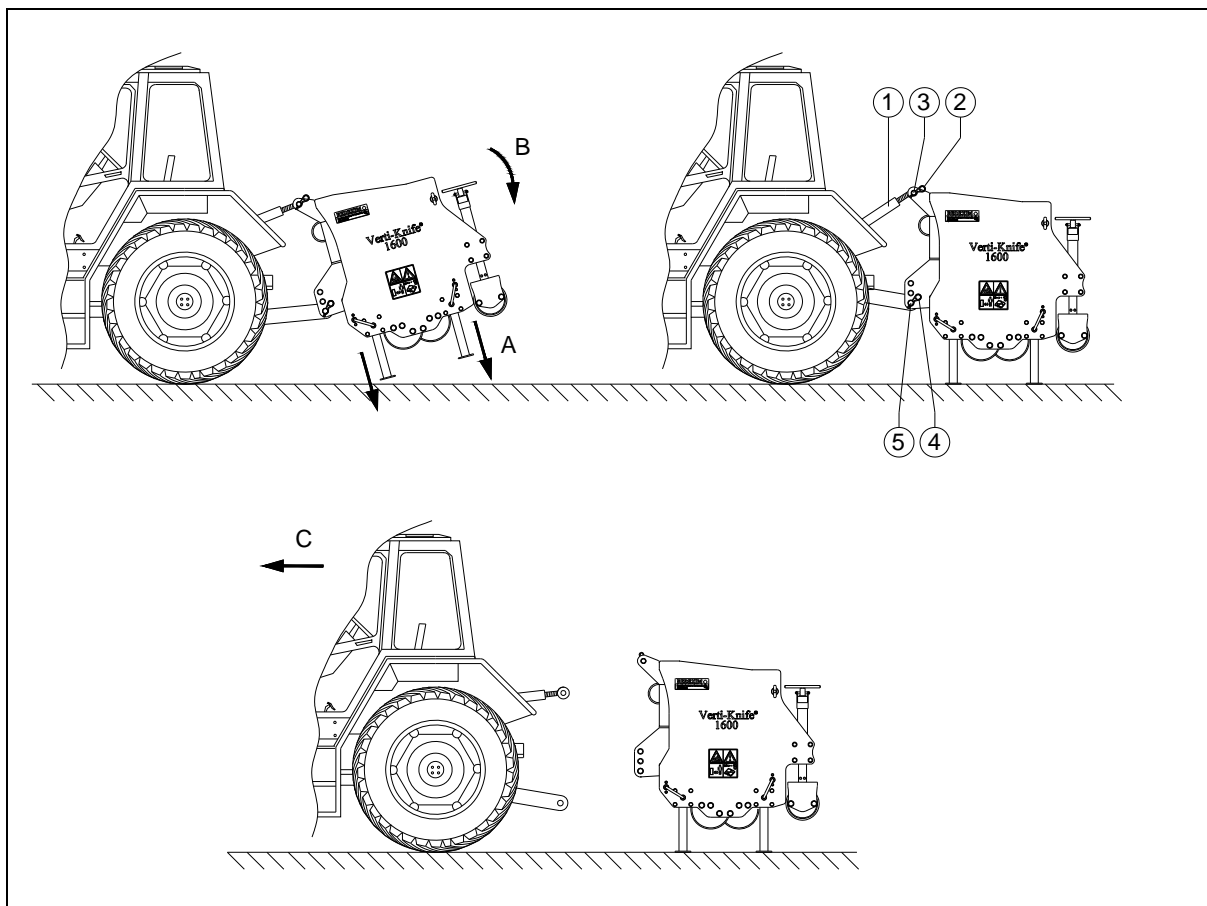

Figur 11

Maskinen kan kopplas bort från traktorn enligt följande: (Figur 11)

1. Kör Verti-Knife® till lämplig plats med ett stabilt/plant underlag.
2. Justera de främre och bakre frånskjutsfötterna till det lägsta läget (A).
3. Sänk Verti-Knife®-maskinen på ett stabilt och kontrollerat sätt tills den vilar helt på underlaget. (B).

⚠ !! Kontrollera att traktorn är ordentligt blockerad och inte kan flytta på sig spontant!

⚠ !! Stäng av traktorn innan du kliver ur den!!

⚠ !! Se till att Verti-Knife® står stabilt på underlaget och är blockerad så att den inte kan glida iväg innan du kliver ner från traktorn!

4. Ta bort spänning från den övre länkstången (1).
5. Ta bort låssprinten (2) från sprinten (3) och dra ut den från den övre länkstången.
6. Dra ur låssprintarna (4) från sprintarna (5) och dra ut dem ur ramen av Verti-Knife® så att de nedre lyftarmarna på traktorn frigörs.

⚠ !! Se till att Verti-Knife® står stadigt!

7. Starta traktorn och kör undan den (C).

12.0 FELSÖKNING

Problem	Möjlig orsak	Lösning
För mycket skador på underlaget som ska bearbetas	Knivarna är skadade	Försök att reparera knivarna. Montera nya knivar.
	Inställning för djupt	Justera djupinställningen.
	Knivarna är böjda	Rikta knivarna. Montera nya knivar. Ändra knivinställningar
	Inte kört rakt	Försök att köra rakt.
	Marken är för våt	Vänta med arbetet tills marken har torkat.
Filtskikt/ marken har inte genomskurits tillräckligt.	För grund knivinställning	Ändra knivinställningen.
	Knivarna är slöa	Slipa knivarna. Montera nya knivar.
	Marken är för hård/torr	Använd annan knivinställning. Fyll behållaren med extra vikt/vattna först.

13.0 UNDERHÅLL

Justerings- och reparationsarbeten på Verti-Knife[®]-maskinen får endast utföras av behörig teknisk personal, detta med hänsyn till maskinens och användarens säkerhet.

Använd vid underhåll eller reparation uteslutande originaldelar till Verti-Knife[®]-maskinen med hänsyn till maskinens och användarens säkerhet.

Tidsplan	Kontrollpunkt	Metod
Före varje idrifttagning	Kontrollera om det finns lösa skruvar/muttrar.	Dra åt de lösa skruvarna/muttrarna.
Efter varje 20 drifttimmar	Kontrollera om det finns böjda eller trasiga knivar.	Reparera eller byt ut knivarna.
	Kontrollera om det finns lösa skruvar/muttrar.	Dra åt de lösa skruvarna/muttrarna.
	Närvaro och synlighet av säkerhetsdekalerna. (Se figur 5)	-Byt dessa om de är skadade.
	Smörjning av lager	Använda EP2-smörjfett

14.0 RENGÖRING AV VERTI-KNIFE®

Här följer rengöringsinstruktioner för att behålla Verti-Knife® i bästa möjliga skick.

- Spruta aldrig med högtryckstvätten på lagertätningarna.
- Använd inga aggressiva tvålar eller rengöringsmedel.
- Verti-Knife® får aldrig vara i drift när den rengörs.
- Se till att maskinen står stadigt och aldrig kan sjunka eller glida bort.
- Se till att säkerhetsdekalerna alltid är väl läsbara.

15.0 BYTE AV KNIVARNA

Om nya knivar ska monteras gör du så här (Figur 12):

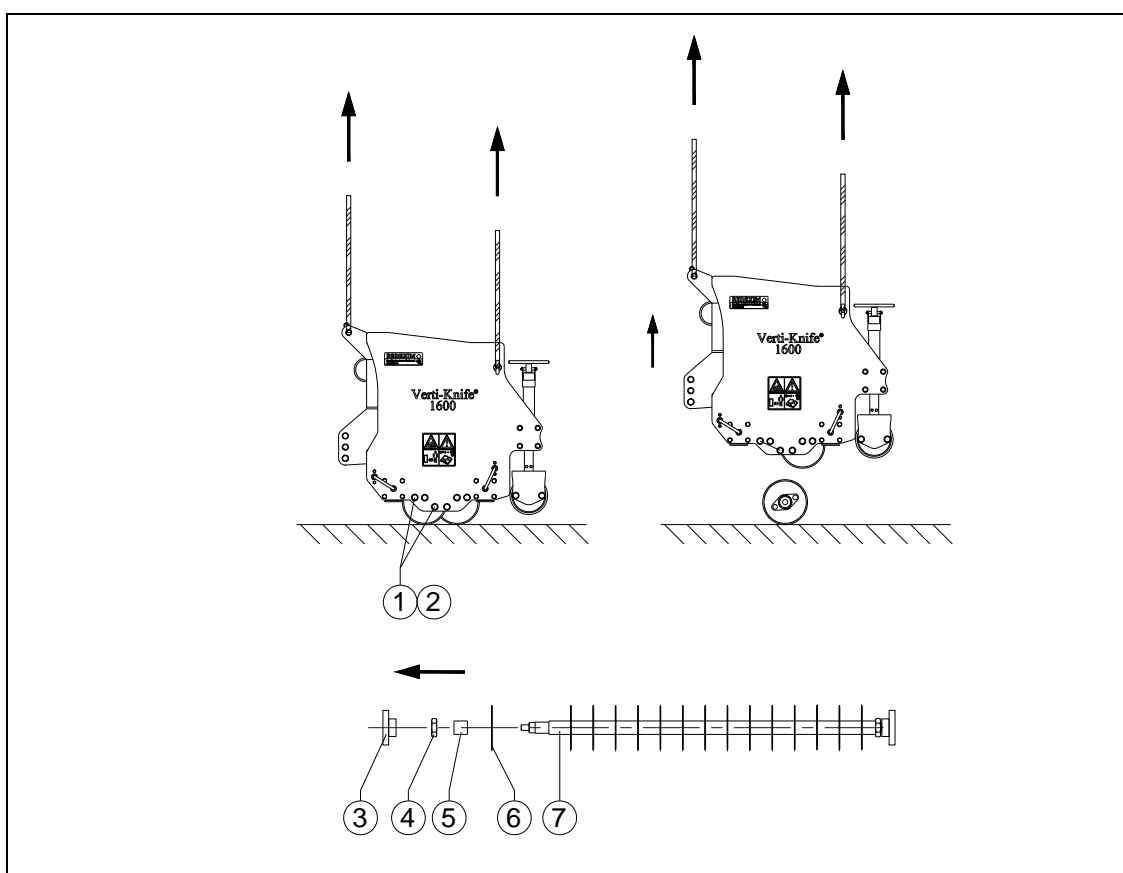

Figur 12

⚠ !! Obs! knivarna är vassa!

1. Ställ maskinen på ett fast underlag.
2. Ta bort bultar (1) och muttrar (2) på båda sidor av axeln.
3. Lyft försiktigt upp maskinen tills axeln är helt frigjord.
4. Dra axeln under ifrån maskinen och säkra den så att den inte kan rulla iväg.
5. Avlägsna lagren (3).
6. Avlägsna muttern (4).
7. Ta bort bussningen (5).
8. Ta bort knivarna (6) och de övriga bussningarna (7) från axeln.
9. Byt ut knivarna (6) mot nya.
10. Skjut de nya knivarna (6) och bussningarna (7) på axeln.
11. Montera bussningen (5).
12. Montera muttern (4) och dra åt ordentligt.
13. Montera lagren (3).

14. Sätt tillbaka axeln under maskinen.
15. Låt maskinen sjunka lugnt och försiktigt ner till marken.
16. Montera axeln i maskinen och säkra den med bultar (1) och muttrar (2).
17. Maskinen är nu klar att användas.

16.0 TILLVAL: RULLE MED STORA KNIVAR

Vid behov finns det en axel med större diskar tillgänglig för Verti-Knife® för att kunna erhålla större djup; artikelnummer för denna är: 216.116.002

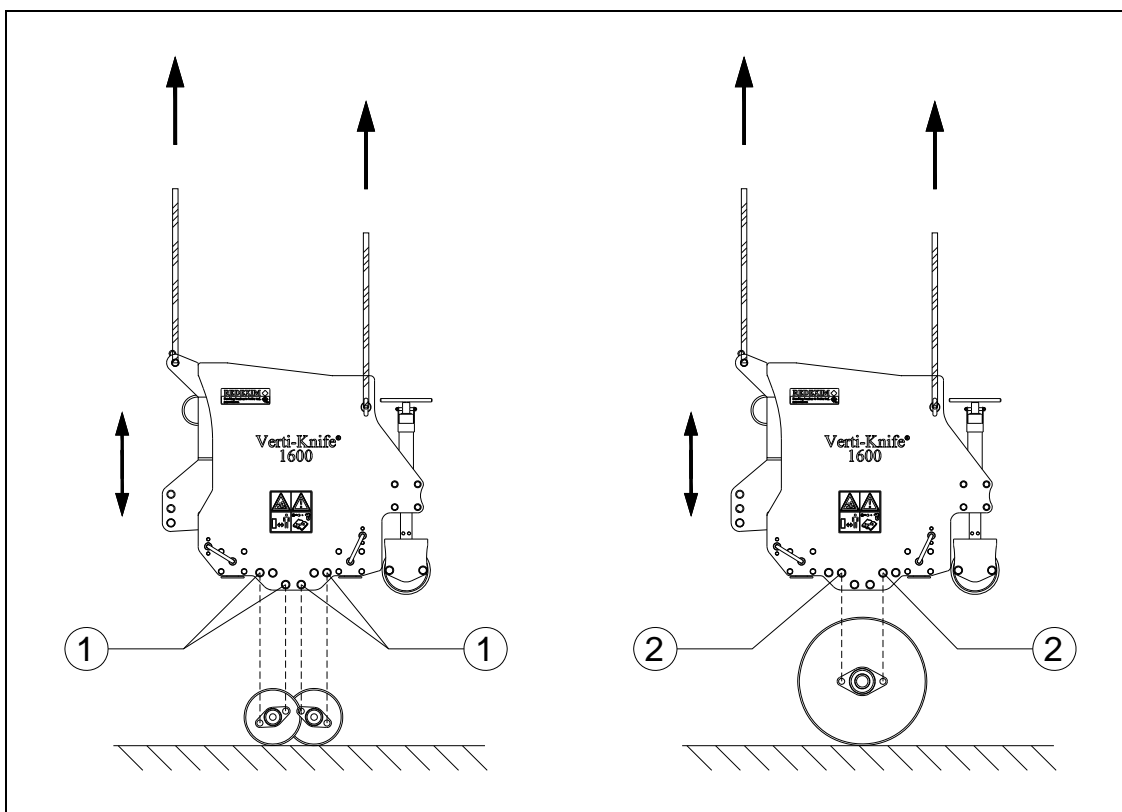

Gör så här vid monteringen:

- ⚠ **!! Obs! knivarna är vassa!**
- ⚠ **!! Kryp ALDRIG under maskinen !!**

1. Ta bort bultarna (1) och muttrarna (1) på båda sidor av de båda axlarna.
2. Lyft försiktigt upp maskinen tills axlarna är helt frigjorda.
3. Dra axlarna under ifrån maskinen och säkra den så att den inte kan rulla iväg.
4. Placera den nya enkla axeln med nya lager och de stora diskarna under maskinen och säkra den så att den inte kan rulla iväg.
5. Låt maskinen sjunka lugnt och försiktigt ner till marken.
6. Montera axeln i maskinen och säkra den med bultarna och muttrarna (2).
7. Maskinen är nu klar att användas.

För justering av arbetsdjup se kapitel 5.0. Se tekniska data för maximalt arbetsdjup.